

CARRO ARMATO M26 PERSHING

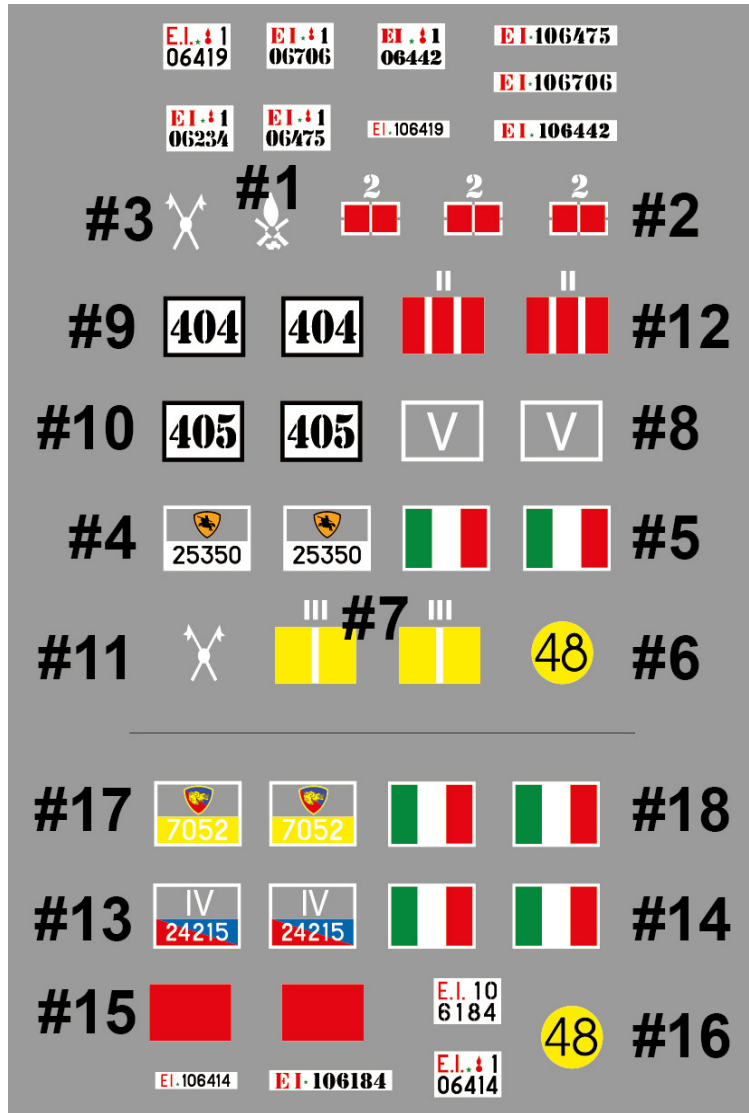

CARRO ARMATO M26 PERSHING

ESEMPLARE N. 1

Targa: EI 106706

Carro appartenente al 5° Reggimento di Cavalleria Blindata “Lancieri di Novara” – inizio anni 50

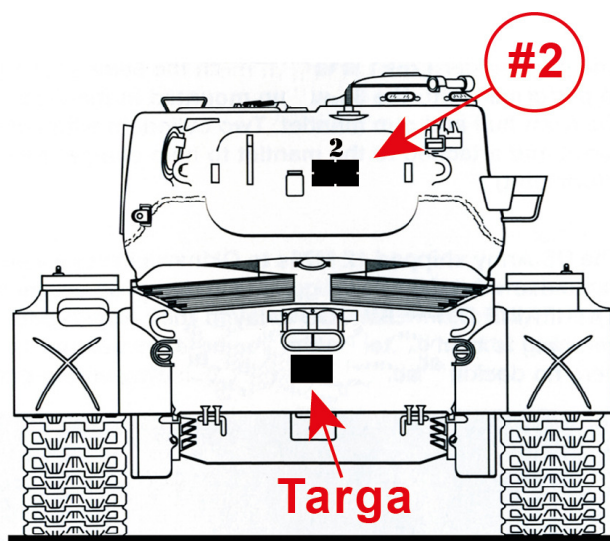
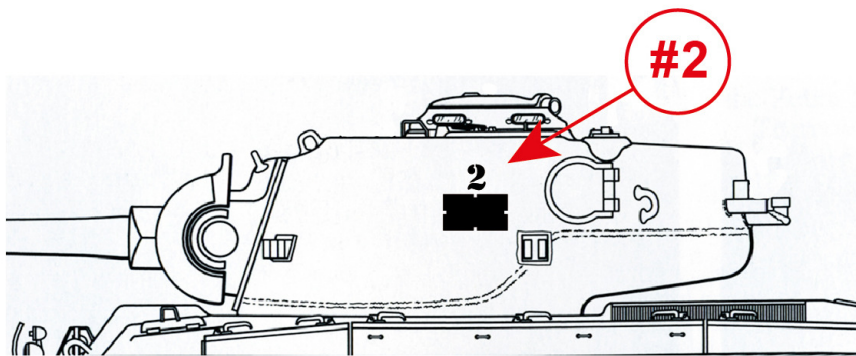
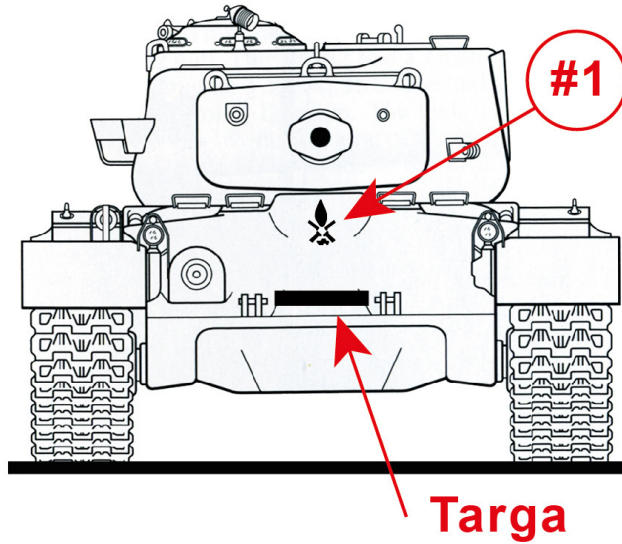

N.B.: LA RIZZA DEL CANNONE NON VIENE RAPPRESENTATA PER
MAGGIOR CHIAREZZA DELLA POSIZIONE DELLE DECALS

CARRO ARMATO M26 PERSHING

Targa: EI 106419

Carro appartenente al 5° Reggimento "Lancieri di Novara" (5°) nel 1958

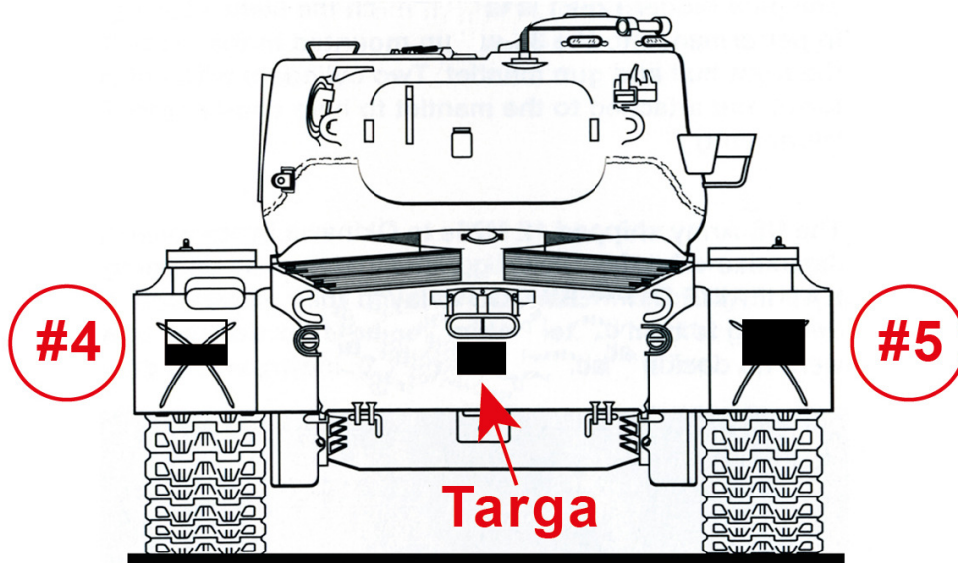
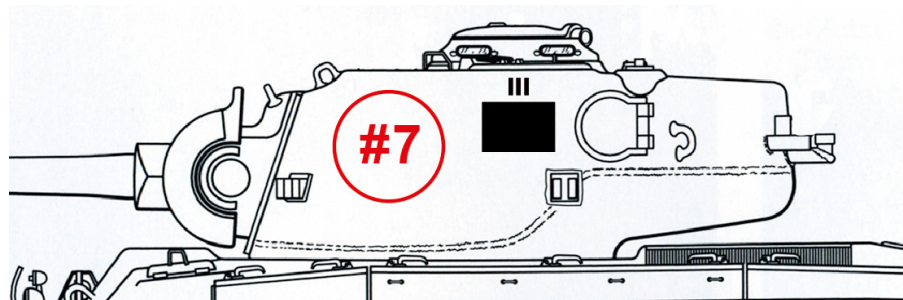
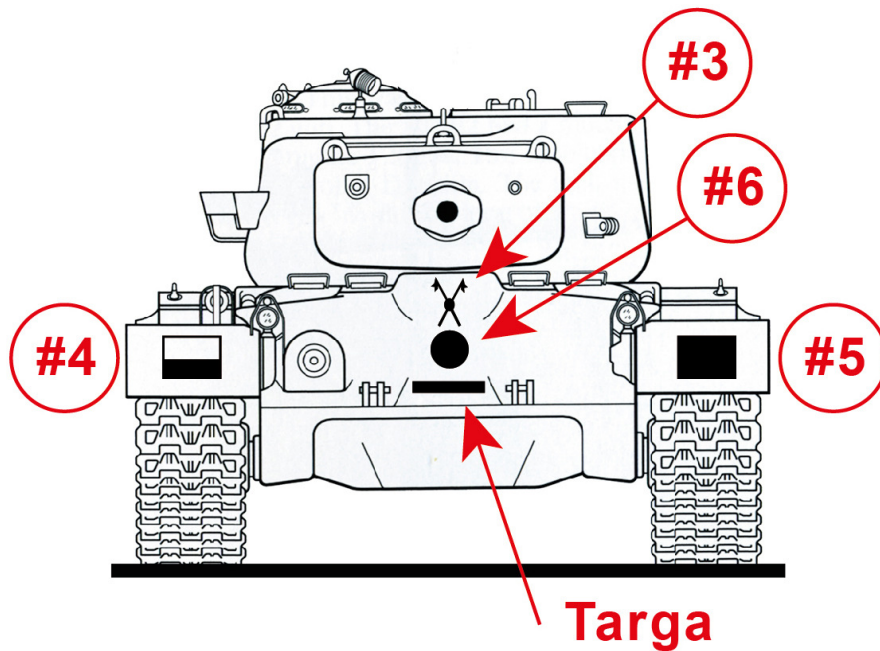

N.B.: LA RIZZA DEL CANNONE NON VIENE RAPPRESENTATA PER
MAGGIOR CHIAREZZA DELLA POSIZIONE DELLE DECALS

CARRO ARMATO M26 PERSHING

Targa: EI 106442 (insegne #9) e EI 106234 (insegne #10 e privo della targa anteriore)

Carro appartenente al 5° Reggimento di Cavalleria Blindata “Lancieri di Novara” – inizio anni 50

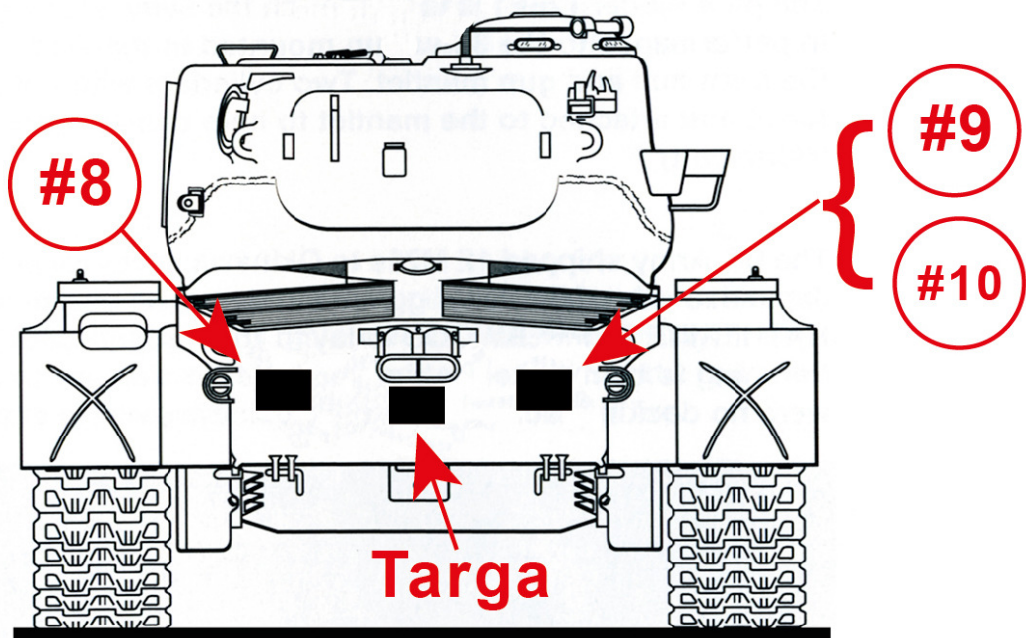
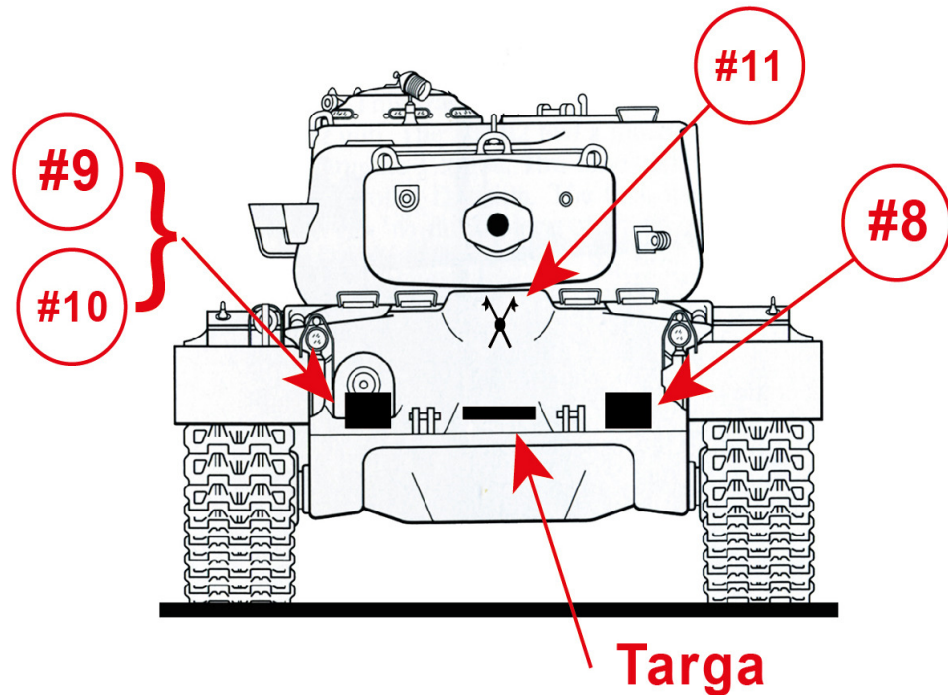

N.B.: LA RIZZA DEL CANNONE NON VIENE RAPPRESENTATA PER MAGGIOR CHIAREZZA DELLA POSIZIONE DELLE DECALS

CARRO ARMATO M26 PERSHING

Targa: EI 106414

Carro appartenente al CI battaglione carri nei primi anni 60

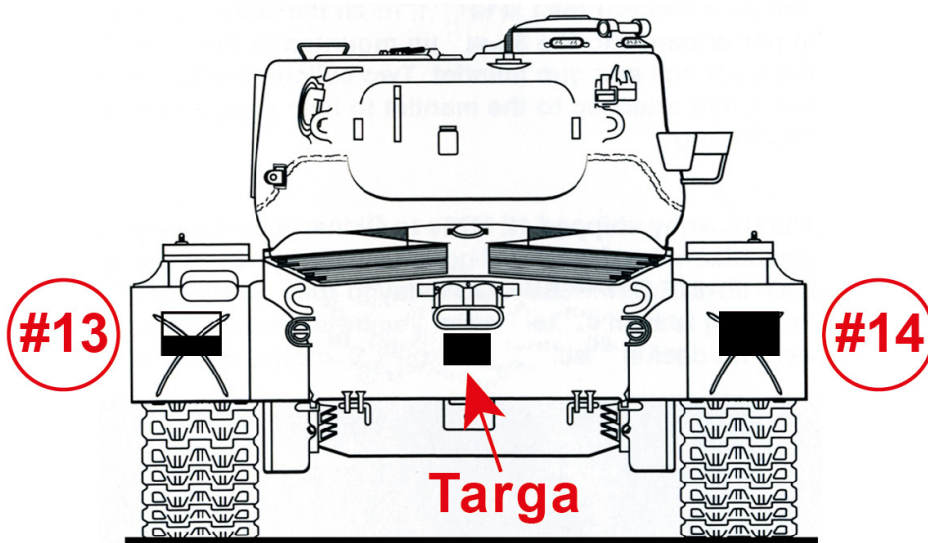
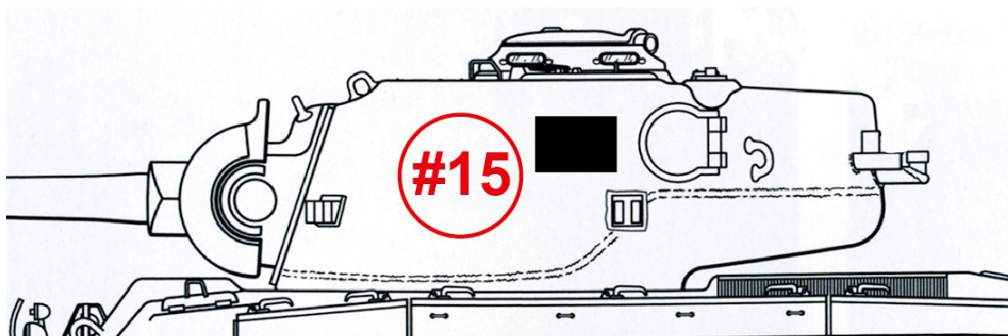
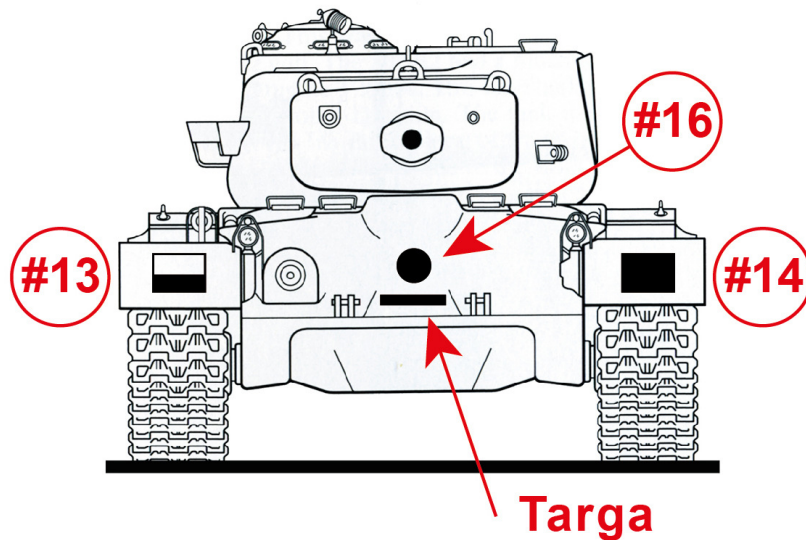

N.B.: LA RIZZA DEL CANNONE NON VIENE RAPPRESENTATA PER
MAGGIOR CHIAREZZA DELLA POSIZIONE DELLE DECALS

CARRO ARMATO M26 PERSHING

Targa: EI 106184

Carro osservatorio privo della torretta impiegato dal 132° Reggimento Artiglieria Corazzata, posto alle dipendenze della Divisione corazzata ARIETE.

Il carro era privo di torretta e della rizza posteriore di fissaggio del cannone. Due foto di questo carro sono presenti nel volume “Gli autoveicoli da combattimento dell’Esercito Italiano – volume terzo (1945-1955)” di Nicola Pignato e Filippo Cappellano, edito dall’Ufficio Storico SME

